



**IRANSTRICK**

# پیکانول؛ ترکیبی از

## سرعت، استحکام و انعطاف پذیری

گفت و گو با مهندس افشین صلواتی - مدیر فروش شرکت ایران اشتريک

اشاره:

سال آینده، شرکت فنی مهندسی ایران اشتريک - یکی از مجموعه‌های نام آشنا و معتبر در زمینه‌ی ارائه خدمات فنی مهندسی و تهیه ماشین آلات نساجی - ۴۰ سالگی خود را جشن خواهد گرفت. از جمله فعالیت‌های بارز این مجموعه تهیه و عرضه خدمات فنی و مهندسی مرتبط با ماشین آلات بافندگی پیکانول (Picanol) در ایران می‌باشد. در این ارتباط گفت‌وگویی با مهندس افشین صلواتی انجام دادیم، با این توضیح که وی فارغ التحصیل رشته مهندسی نساجی - در مقطع کارشناسی ارشد - از دانشگاه صنعتی امیر کبیر می‌باشد.

بوده است و خوشبختانه در این مدت مدید توانسته اعتماد و اطمینان صنعتگران نساجی در داخل و خارج ایران را به خود جلب نماید. ایران اشتريک در حوزه ارائه خدمات پس از فروش، تعمیرات و نگهداری ماشین آلات در هر بخش به‌طور مجزا دارای نیروهای متخصص و دوره دیده در شرکت‌های اروپایی مربوطه می‌باشد.

**در بخش ماشین آلات بافندگی یکی از فعالیت‌های بارز این مجموعه در ارتباط با ماشین آلات پیکانول می‌باشد، لطفاً توضیحی در مورد شرکت پیکانول ارائه بفرمایید.**

شرکت پیکانول واقع در کشور بلژیک با قریب به ۸۰ سال سابقه از مهمترین و بزرگترین تولیدکنندگان ماشین آلات بافندگی در دنیا محسوب می‌گردد. چند نکته در مورد پیکانول وجود دارد که به‌اختصار به آن اشاره می‌کنم. اول، تاریخچه و قدمت این مجموعه در تولید ماشین آلات بافندگی می‌باشد که جزء اولین تولیدکنندگان این نوع ماشین آلات در دنیا محسوب می‌گردد. دوم، ثبات و استحکام این مجموعه است که در طول تاریخ تأسیس این مجموعه همواره دارای ثبات و همواره یک روند رو به رشد و پیشرفت داشته است. ثبات که می‌گوییم، دوستان می‌دانند که این مسأله مهمی است، چرا که امروزه بسیاری از شرکت‌های حتی بزرگ دنیا، به‌دلیل متعدد اقتصادی و صنعتی دچار چه

به‌طور اختصار توضیحی در مورد شرکت ایران اشتريک و فعالیت‌های آن بپردازید.

این مجموعه فنی - مهندسی، در قریب چهل سال عمر خود در زمینه مشاوره و عرضه خدمات فنی و مهندسی مرتبط با ماشین آلات نساجی متمرکز بوده و امروز به جایی رسیده که ارائه دهنده زنجیره کامل ماشین آلات نساجی از ریسندگی، بافندگی، رنگرزی، چاپ، تکمیل و حتی پوشاک می‌باشد و لازم به یادآوری است که تمام ماشین آلات عرضه شده توسط این مجموعه، شرکت‌های معتبر اروپایی در حوزه تولید ماشین آلات نساجی است. به‌عنوان نمونه، در ریسندگی ماشین آلات مارزولی، در گردبافی، تخت بافی و حلقوی تازی به ترتیب ماشین آلات شرکت‌های مایر، اشتول و لیبا از آلمان می‌باشد. در جوراب بافی لوناتی، در بافندگی پیکانول، در رنگرزی نخ و پارچه ماشین آلات تیس از آلمان، انواع ماشین آلات چاپ روتاری، تخت و دیجیتال از شرکت زیمر و یا انواع ماشین آلات تکمیل از مونفورس و در زمینه منسوجات بی‌بافت از تروچلر آلمان (فلایسر سابق) می‌باشد.

مجموعه ایران اشتريک در سال آینده در حالی چهلمین سالگرد تأسیس خود را جشن خواهد گرفت که توأمآ در کشورهای آلمان و امارات نیز دفاتر خود را داشته است. باید یادآور شد، محور فعالیت این شرکت بیش از آنکه ارائه ماشین آلات باشد، ارائه دهنده خدمات فنی و مهندسی، مشاوره و ارائه انواع طرح‌های توجیهی صنعتی

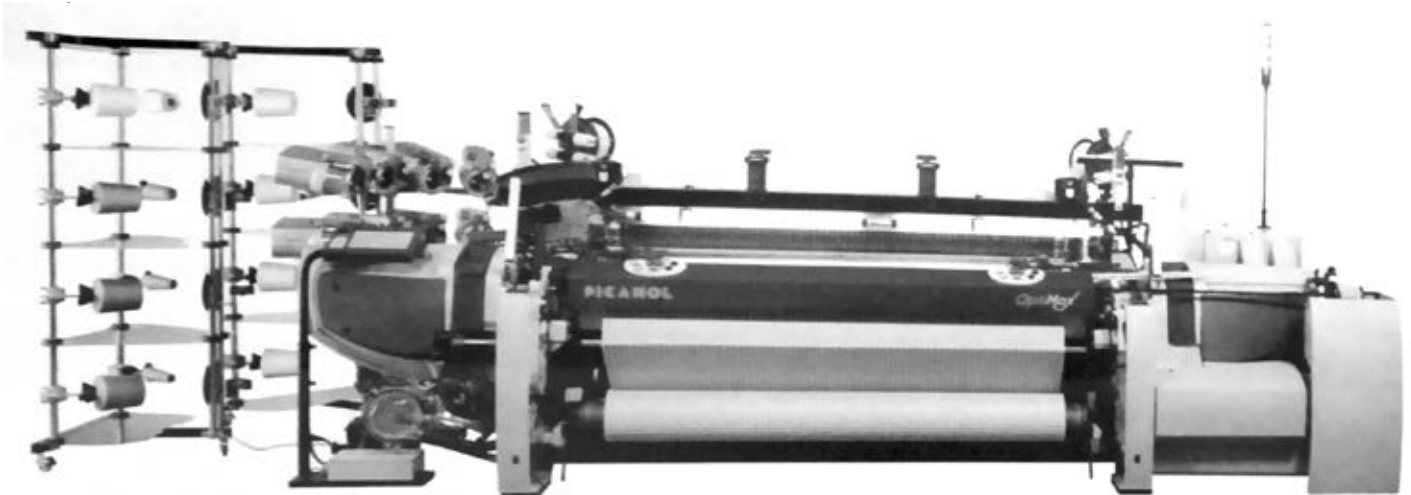

اولین تولیدکننده ماشین بی‌ماکویی (رایبری) با سیستم کنترل الکترونیکی در دنیا می‌باشد و این سیستم را در سال ۱۹۸۳ در ایتمای میلان ارائه داده است. پیکانول اولین تولیدکننده سیستم تعویض سریع طراحی بر روی ماشین‌آلات بافندگی است.

پیکانول اولین تولیدکننده ماشین‌آلات بافندگی در دنیا می‌باشد که استاندارد ISO9001 را کسب کرد. اولین تولیدکننده سیستم انتقال حرکت مستقیم در قوای محرکه ماشین‌آلات بافندگی می‌باشد و در اواخر دهه ۹۰ سیستم موتور سومو (سوپر موتور) را ابداع و ثبت اختراع کرد.

نکته چهارم؛ اینکه این مجموعه جز معدود شرکت‌هایی می‌باشد که جهت یکنواختی و حفظ کیفیت، تمامی موارد مهم و کلیدی مربوط به یک ماشین بافندگی را خود و در مجموعه پیکانول تولید می‌کند؛ از ریخته‌گری و ذوب‌آهن گرفته (که پیکانول در حال حاضر دارای چهارمین مجموعه ریخته‌گری اروپا می‌باشد) و تمامی موتورها و قطعات و بردهای الکترونیکی، قطعات حساس مربوط به ماشین‌آلات بافندگی اعم از گریپرها، نازل‌های مخصوص ماشین‌آلات ایرجت و حتی قاب وردهای بافندگی همه و همه تولید خود شرکت پیکانول می‌باشد.

دست آخر سطح تحقیقات بالای این شرکت می‌باشد به طوری که هزینه‌های تحقیق و توسعه (R & D) ۵ درصد کل هزینه‌های شرکت پیکانول را تشکیل می‌دهد، و به این دلیل است که شما شاهد این هستید که هرچند سال یکبار

تحولات و بحران‌هایی شده‌اند، خیلی از رقبای پیکانول در مسیر راه به‌خصوص در سال‌های اخیر، یا دچار ورشکستگی شده و یا به سرمایه‌گذاران دیگری فروخته شده‌اند و یا چند مجموعه کوچک و ضعیف شده‌اند و در نهایت توسط یک یا چند سرمایه‌گذار به نام و با هویت شرکت دیگری تبدیل شده‌اند و دست آخر شرکت‌هایی هستند که مجبور شده‌اند که کوچک و کوچکتر شوند چرا که میزان فروش و گردش سرمایه شرکت‌ها گویای این مطلب می‌باشد. ولی به جرات می‌توان گفت پیکانول جز معدود مجموعه‌هایی است که نه تنها ثبات خود را حفظ کرده بلکه این شرکت بزرگ‌تر و تبدیل به گروه پیکانول شده است. گروهی که بسیاری از موارد تولیدی منحصر به خودش می‌باشد نکته جالب توجه این که پیکانول در اوج بحران اقتصادی جهان و بالاخص اروپا، دارای بالاترین فروش بوده و حتی با انتشار آگهی استخدام به دنبال جذب نیروهای جدید از کشورهای منطقه مانند هلند، فرانسه و غیره بود تا پرسنل خود را افزایش دهد. سومین مسأله در مورد پیکانول، موارد فنی و تکنیکی منحصر به فرد این مجموعه در طول تاریخ خودش تا به امروز می‌باشد. بدون اغراق می‌توان گفت در بسیاری از بخش‌ها جزء «اولین‌های» جهان به شمار می‌آید.

برای مثال؛ پیکانول جزء اولین تولیدکنندگان ماشین‌آلات بافندگی اتوماتیک می‌باشد. پیکانول اولین تولیدکننده ارائه‌دهنده ماشین بی‌ماکویی با سیستم کنترل الکترونیکی در دنیا (در سال ۱۹۷۱ در ایتما پاریس) می‌باشد. پیکانول جزء اولین تولیدکنندگان ماشین بافندگی بدون ماکو با سیستم رایبری می‌باشد. پیکانول

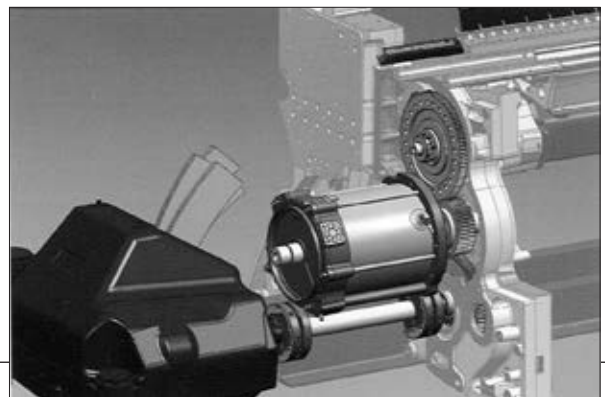
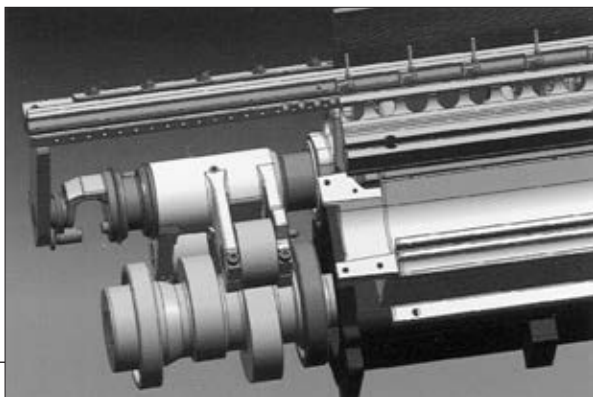



قطعات مکانیکی و لذا کمترین هزینه تعمیر و نگهداری، دارای سیستم منحصر به فرد تعویض سریع طرح و طراحی در ماشین. در نتیجه کارهای انجام شده بر ماشین آلات پیکانول موارد مهمی حاصل شده است که اعم آنها عبارتند از: اول تنوع و انعطاف پذیری بالای ماشین آلات بافندگی، دوم حصول بهترین و بالاترین کیفیت پارچه تولیدی که جهت اطلاع شما، امروزه یکی از اولویتهای مهم بخش R & D پیکانول این مورد می باشد. سوم بالاترین میزان تولید، چرا که میزان تولید ترکیبی از سرعت ماشین و راندمان یا بازدهی ماشین است و نه سرعت ماشین به تنهایی! بدون اغراق امروزه پیکانول دارای بالاترین میزان تولید می باشد.

چهارم کمترین هزینه های استهلاک و تعمیر و نگهداری و بالطبع آن دارای کمترین هزینه های تولید است. چرا که امروزه هزینه های تولید بسیار امر مهم و حیاتی است که شامل هزینه نیروی انسانی لازم، انرژی، ضایعات، استهلاک و قطعات مصرفی و مورد نیاز در طول تولید و غیره می باشد، که بالطبع ماشینی که دارای هزینه های کمتری باشد توجه پذیری بیشتری دارد. گواه این موارد برای ماشین آلات پیکانول اقبال بسیار بالای صنعتگران نساجی به پیکانول و میزان فروش فوق العاده پیکانول در دنیا می باشد.

**در ارتباط با میزان فروش، لطفاً توضیحی از وضعیت**

(به طور خاص در نمایشگاه های ایتما) پیکانول به طور واقعی و عملی تکنیک های جدید کاربردی و نوآوری های مستمر خود را با ارائه ماشین آلات جدید به نمایش می گذارد.

**به موارد فنی خاص پیکانول اشاره کردید، اگر امکان دارد در این رابطه بیشتر توضیح دهید.**

پیکانول در حال حاضر ارائه کننده دو سیستم پودگذاری رایج دنیا می باشد، سیستم رایبری و سیستم جت هوا (ایرجت) یکی از ویژگی های پیکانول شباهت قریب ۷۰ درصد دو نوع ماشین بافندگی به هم می باشد و جزء سیستم پودگذاری اکثر موارد ماشین مشابه هم می باشد. در اینجا مجال ذکر موارد فنی متعدد نمی باشد ولی بطور اختصار مزایای قابل توجه شامل:

سیستم منحصر به فرد الکترونیکی و کنترلرهای الکترونیکی ماشین، سیستم منحصر به فرد انتقال حرکت مستقیم به معنای واقعی و دارای ساده ترین قوای محرک در ماشین آلات بافندگی و در عین حال بالاترین سرعت می باشد. دارای بالاترین سیستم پردازشگر به طوری که در ماشین آلات جدید ایرجت به میزان ده برابر سرعت پردازش افزایش یافته است.

دارای بهترین هندسه ی دهنه بافت و موثرترین سیستم پودگذاری از جهت سرعت، دقت و تنوع، دارای بالاترین انعطاف پذیری در تمام سطوح ماشین، دارای کمترین

میزان تولید ترکیبی از سرعت ماشین و راندمان یا بازدهی ماشین است و نه سرعت ماشین به تنهایی! بدون اغراق امروزه پیکانول دارای بالاترین میزان تولید می باشد.

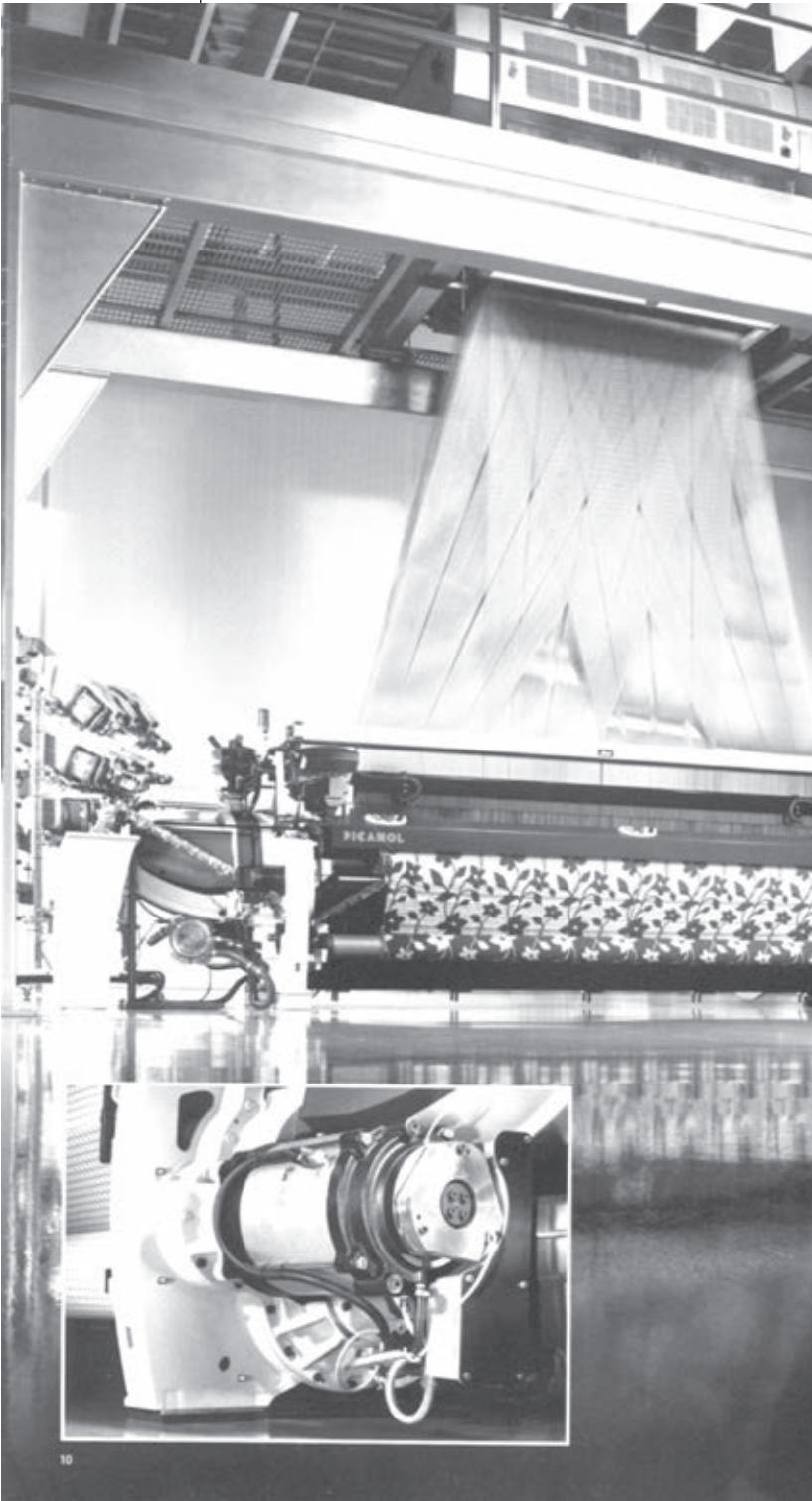

### فروش پیکانول در کل دنیا و بازارهای آن بفرمایید.

همانطور که عرض شد، بدون اغراق در حال حاضر پیکانول نسبت به رقبای خود دارای بالاترین میزان فروش می‌باشد که این مساله را آمارهای رسمی و بین‌المللی نشان می‌دهد. به‌عنوان نمونه اگر شما به آمارهای سال‌های اخیر ۲۰۱۱ و ۲۰۱۲ ITMF در سوئیس مراجعه کنید؛ ملاحظه خواهید کرد که پیکانول در مجموع نسبت به رقبای خود رتبه اول را دارد. مثلاً در سال ۲۰۱۲ در تولید و فروش ماشین‌آلات راپیر قریب به ۵۰ درصد بازار دنیا مختص به پیکانول بوده است، این به آن معنی است که از ۲ راپیر تولیدی در دنیا در سال ۲۰۱۲ یک دستگاه متعلق به پیکانول و یک دستگاه دیگر مختص به سایر رقبای جهانی اعم از اروپا و آسیا و حتی چین بوده است. از لحاظ بازار، فروش عمده پیکانول به اروپا (بیشتر جهت پارچه‌های صنعتی) آمریکای جنوبی، چین، هند، بنگلادش، پاکستان و البته ترکیه بوده است.

### وضعیت فروش پیکانول به ترکیه با توجه به این که همجوار ایران است به چه گونه‌ای بوده است؟

بازار ترکیه بیشتر بازار ماشین‌آلات راپیری می‌باشد و خوشبختانه در سال‌های ۲۰۱۱ و ۲۰۱۲ پیکانول نسبت به سایر رقبا بالاترین میزان فروش را داشته است به گونه‌ای که بالغ بر ۸۰ درصد ماشین‌آلات فروخته شده در ترکیه، ماشین‌آلات پیکانول بوده است و همچنان در سال ۲۰۱۳ تا این لحظه همچنان پیکانول پرفروش‌ترین ماشین (با فاصله قابل توجه) در ترکیه نسبت به تمامی رقبا بوده است.

### اگر امکان دارد در مورد وضعیت پیکانول و مزیت‌های آن در ایران توضیحی بفرمایید.

با توجه به توضیحات فنی و وضع بازار جهانی که ارائه شده، خوشبختانه کشور عزیز ما ایران هم از این امر مستثنی نبوده است و در سال‌های اخیر علیرغم تمامی مشکلات داخل و فشارهای بین‌المللی و تحریم‌ها از بهترین سال‌های فروش پیکانول در ایران بوده است.

در سال‌های نه چندان گذشته وضع رقبا در ایران بهتر بوده و خوشبختانه در سال‌های اخیر پس از تلاش‌های مستمر شرکت ایران اشتریک در جهت معرفی و ارائه ماشین‌آلات و تجهیز گروه‌های متخصص فنی داخل خوشبختانه می‌توان ادعا کرد که در سال‌های اخیر فروش پیکانول از سایر رقبا در داخل ایران به نسبت بالایی پیشی گرفته است.

یکی از مواردی که قابل ذکر است، این نکته است که فروش پیکانول در سال‌های اخیر در ایران مختص به یک نوع پارچه و محصول نبوده است و می‌توان گفت مزیت پیکانول در فروش در ایران نسبت به رقبا نه تنها تعداد ماشین‌آلات بلکه تنوع آن نسبت به سایر رقبا می‌باشد، به طور مثال فروش ما در ایران هم ماشین‌آلات ایرجت و هم راپیر جهت انواع پارچه‌های صنعتی و تکنیکی مانند تایر کورد، تسمه نقاله و یا مصارف خانگی همچون حوله، پرده‌ای، رومبلی و یا

# OptiMax



  
**IRANSTRICK**

یکی از مزیت‌های عمده دیگر پیکانول در ایران ارائه مشاوره و خدمات فنی مهندسی آن توسط شرکت ایران اشتريک با قدمت چهل ساله است. این شرکت در بخش خدمات فنی و مهندسی دارای متخصصین داخلی دوره دیده در شرکت پیکانول می‌باشد.

راه‌اندازی و ارائه خدمات پیکانول نیروی متخصص خود را روانه نموده است. از لحاظ مشکلات مالی و اقتصادی نیز با توجه به تحریم‌های سنگین بین‌المللی، خوشبختانه تا این لحظه علیرغم سختی‌های راه با راهبردهای مناسب توانسته‌ایم بر مشکلات فائق آمده و همچنان این سیر پیشرفت را ادامه دهیم.

### حرف آخر...

به دوستان و صنعتگران نساجی کشور عرض می‌کنم که با چشم باز به تهیه و خرید ماشین‌آلات بپردازند و سرمایه‌ی خود را با تکیه‌ی صرف به گفته‌ی این دوست و آن آشنا هدر ندهند. چه بسیار واحدهای تولیدی نساجی که با انتخاب ماشین‌آلات نامناسب، فرصت‌های پیش‌رو را از دست داده و یا نتوانسته‌اند حداکثر بهره‌برداری از سرمایه خود را ببرند. در صورتی که امروزه، عصر ارتباطات و تکنولوژی است و تمامی اطلاعات فنی با یک تحقیق و مطالعه و بازدیدهای موثر قابل دسترسی و حصول می‌باشد. لذا پس از مطالعه و بررسی کارشناسی هر انتخابی قابل احترام خواهد بود... طبق فرمایش حضرت علی (ع) «مرد زمانه خویش باش.»

مصارف پوشاک مانند ماشین مخصوص پیراهنی، جین، مانتویی، انواع پارچه‌های فیلامنتی و پنبه‌ای بوده است. که این نشان از ارائه انواع متنوع ماشین‌آلات در ایران می‌باشد و مزیت دیگر در فروش ماشین‌آلات در ایران این بوده است که نوعاً مشتریان سابق رقبایه سمت پیکانول رو آوردند که صرف‌نظر از اینکه قبلاً پیکانول نداشته‌اند لیکن با توجه به مزیت‌های نسبی و توجهات فنی و اقتصادی ماشین‌آلات پیکانول را تهیه نموده‌اند.

در این ارتباط یکی از مزیت‌های عمده دیگر پیکانول در ایران ارائه مشاوره و خدمات فنی مهندسی آن توسط شرکت ایران اشتريک با قدمت چهل ساله است. این شرکت در بخش خدمات فنی و مهندسی دارای متخصصین داخلی دوره دیده در شرکت پیکانول می‌باشد. در بخش فنی و مکانیکی و همچنین در بخش الکترونیک نیروهای متخصص ایران اشتريک به طور مجزا و جداگانه در شرکت پیکانول همواره دوره‌های تخصصی را گذرانده‌اند و در هر دوره جهت به روز شدن، مجدداً جهت دوره‌های مخصوص به شرکت پیکانول گسیل می‌شوند. ایران اشتريک نه تنها در ایران بلکه در کشورهای منطقه و همسایه همچون عراق، آذربایجان و غیره جهت نصب و

